



ВРЕМЯ БЕЗУПРЕЧНЫХ ДОРОГ!

МАШИНА ДЛЯ РЕМОНТА ДОРОГ МРД 5944 НА ШАССИ КАМАЗ-65115



Машина МРД 5944 предназначена для ремонта дорог литым асфальтобетоном, удовлетворяет требованиям ГОСТ и ТУ РФ.

КОМПЛЕКТАЦИЯ:

Шасси: КАМАЗ-65115, соответствует экологическим нормам не ниже ЕВРО-3.

Термос-бункер для транспортировки литого асфальта



ОБЩЕЕ УСТРОЙСТВО:

- вертикальный цилиндр с вертикальной мешалкой с гидравлическим приводом через приводную цепь
- имеет полную изоляцию "по кругу" и внешнюю обшивку
- обогрев дизельной горелкой
- загрузочное устройство смонтировано сзади
- привод агрегатов от автономного двигателя
- элементы трансмиссии сборно-разборные, выполнены на болтовых соединениях
- вместимость бункера не менее 5000 литров
- масса перевозимого материала не менее 12 тонн



СИСТЕМА ПЕРЕМЕШИВАНИЯ

- на крыше бункера смонтирована балка с интегрированным цепным приводом и подшипниковым узлом
- вал смонтирован непосредственно на подшипниковом узле диаметром 900 мм на крышке термоса
- привод монтируется на сдвижной плите с интегрированной лестницей
- не допускается наличие узлов крепежа перемешивающего вала внутри бункера с материалом
- на вертикальном валу имеется три уровня лопастей: верхние, нижние и средняя.
- кол-во лопаток на лопастях:
Верхние лопасти – 2 лопатки
Нижние лопасти – 4 лопатки – 2 из них имеют внутренние и внешние скребки для соскребания материала с дна для полного опустошения бункера
Средняя лопасть стационарно приварена в бункере и имеет 2 лопатки для обеспечения смешивания нижних и верхних слоев литого асфальта
- Скорость перемешивания – 2 скорости (6 и 3 об/мин) в зависимости от типа литого асфальта
- Для обслуживания трансмиссии имеется окно, открывающееся вперед по ходу движения

ГИДРАВЛИЧЕСКАЯ СИСТЕМА

- емкость гидравлического бака 100 л.
- встроенный индикатор уровня и температуры
- все узлы установлены на резиновых опорах.

АВТОНОМНЫЙ ДВИГАТЕЛЬ

- дизельный HATZ
- 2-х цилиндровый
- мощность не менее 20 кВт

ЗАГРУЗКА И ВЫГРУЗКА МАТЕРИАЛА (литого асфальта)

- загрузка материала осуществляется через загрузочное окно сзади бункера размером 1300 мм x 800 мм
- выгрузка материала осуществляется через разгрузочное окно сзади бункера размером 520 мм x 250 мм с гидроприводом (система механического открывания в аварийном режиме)
- желоб для выгрузки имеет ширину 400 мм
- дополнительный желоб для выгрузки с ручным управлением сбоку бункера

ОБОГРЕВ

- осуществляется дизельной горелкой
- производительность разогрева 20 градусов по Цельсию в час
- горелка смонтирована с использованием термостойкого материала Thermax
- Диапазон рабочих температур литого асфальта от плюс 22 до плюс 240 градусов по Цельсию.

ГАРАНТИЙНЫЙ СРОК

- Гарантийный срок работы Машины - 12 месяцев.



Машина МРД 5944 предназначена для ремонта дорог литым асфальтобетоном, удовлетворяет требованиям ГОСТ и ТУ РФ

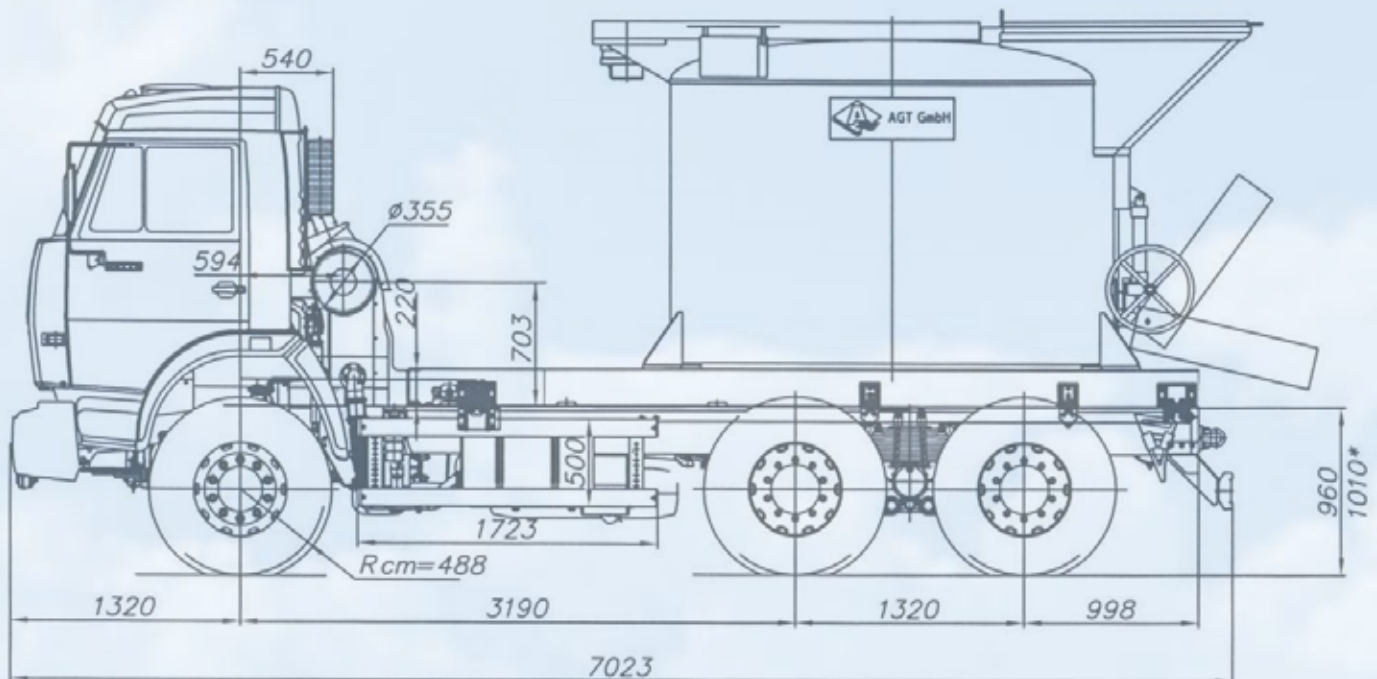

Россия, Москва, 111141, 2-я Владимирская, 62а

Тел.: (495) 739-50-71 • Факс: (495) 309-03-61 • E-mail: info@cominvest-akmt.ru • www.cominvest-akmt.ru